

РУКОВОДСТВО ПО ЭКСПЛУАТАЦИИ БЕНЗИНОВАЯ ЭЛЕКТРОСТАНЦИЯ

TSS SGG 10000ЕНА (220 В)

TSS SGG 10000ЕН3А (380 В)



ВВЕДЕНИЕ

Благодарим Вас за выбор бензоэлектростанции TSS SGG 10000EHA.

В этой электростанции объединены такие качества, как продвинутый дизайн, компактность, надежность работы, низкий уровень шума и вибрации.

Электростанция TSS SGG 10000EHA предназначена в качестве автономного источника электроэнергии.

Перед работой внимательно прочтите это руководство пользователя. Здесь вы найдете информацию о правильном использовании и обслуживании бензоэлектростанции. В случае поломки, а также по всем возникающим у Вас вопросам, связанным с гарантийным и после гарантийным обслуживанием генератора обращайтесь к вашему дилеру или в наш сервисный центр.

В связи с постоянной работой по совершенствованию электростанции рисунки, представленные в настоящем руководстве пользователя могут незначительно отличаться от Вашей электростанции. Руководство пользователя может изменяться без дополнительного уведомления.

ВАЖНО !

Пожалуйста, обратите особое внимание на предупреждения ниже:

ПРЕДУПРЕЖДЕНИЕ :

Неправильное применение и обслуживание, а также невнимательность при работе может повлечь за собой гибель или серьезные травмы обслуживающего персонала, а также порчу оборудования.

ПРИМЕЧАНИЕ :

Перед началом работы внимательно прочтите руководство пользователя.

Данное руководство пользователя является неотъемлемой частью бензоэлектростанции и должно быть передано в комплекте с ней в случае её передачи новому владельцу.



Рис.1.1



Рис.1.2



Рис.1.3



Рис.1.4



Рис.1.5

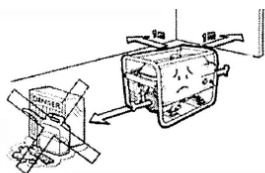

Рис.1.6



Рис.1.7

1. Никогда запускайте бензоэлектростанцию в закрытом помещении.

2. Никогда не подключайте бензоэлектростанцию к домашней электропроводке.

3. При использовании под открытым небом не запускайте электростанцию во время дождя или снега.

4. Проверьте, что вблизи бензоэлектростанции нет легковоспламеняющихся веществ или жидкостей. Расстояние от электростанции до горючих веществ должно быть не менее 1 метра.

5. При заправке бензином не курите, заправляйте электростанцию вдали от открытого пламени и источников искр.

6. После остановки электростанции всегда полностью заправляйте топливный бак.

7. Не проливайте топливо. Пролитое топливо тщательно протирайте.

2. ОПИСАНИЕ ЧАСТЕЙ БЕНЗОЭЛЕКТОСТАНЦИИ

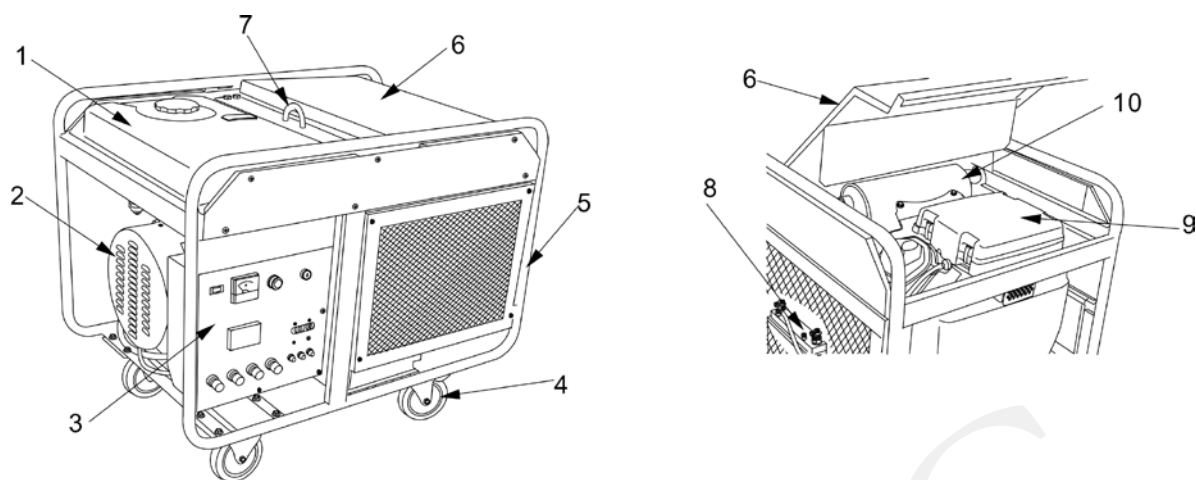

- 1 Топливный бак
- 2 Бензоэлектростанция
- 3 Панель управления
- 4 Колеса
- 5 Рама

- 6 Крышка электростанции
- 7 Кронштейн для подъёма
- 8 Аккумулятор
- 9 Фильтр воздушный
- 10 Глушитель

Панель управления 1-фазной бензоэлектростанции TSS SGG 10000ЕНА



Панель управления 3-фазной бензоэлектростанции TSS SGG 10000ЕН3А



3. ПРОВЕРКИ ПЕРЕД РАБОТОЙ

3.1. УРОВЕНЬ МАСЛА

ПРИМЕЧАНИЕ: Устанавливайте электростанцию на плоской твердой поверхности. Любые проверки и обслуживание электростанции выполняйте, только когда она остановлена.



1. Выньте щуп масла из отверстия на задней части двигателя и протрите щуп уровня масла чистой тряпкой. Вставьте щуп масла обратно в его гнездо до упора, выньте его вновь и оцените уровень масла в двигателе.
2. В случае, если уровень масла ниже отметки на указателе уровня масла, долейте масло до необходимой отметки.
3. Плотно закрутите крышку маслозаливной горловины

3.2. УРОВЕНЬ ТОПЛИВА

1. Открутите крышку топливного бака.
2. Проверьте уровень топлива и, при необходимости, дозаправьте топливо.
Примечание : Не допускайте попадания воды в топливный бак.
3. Не переливайте топливо. Максимальный уровень топлива должен быть до нижнего среза сетчатого фильтра топливного бака.
4. Плотнo закрутите крышку топливного бака.

3.3. ВОЗДУШНЫЙ ФИЛЬТР

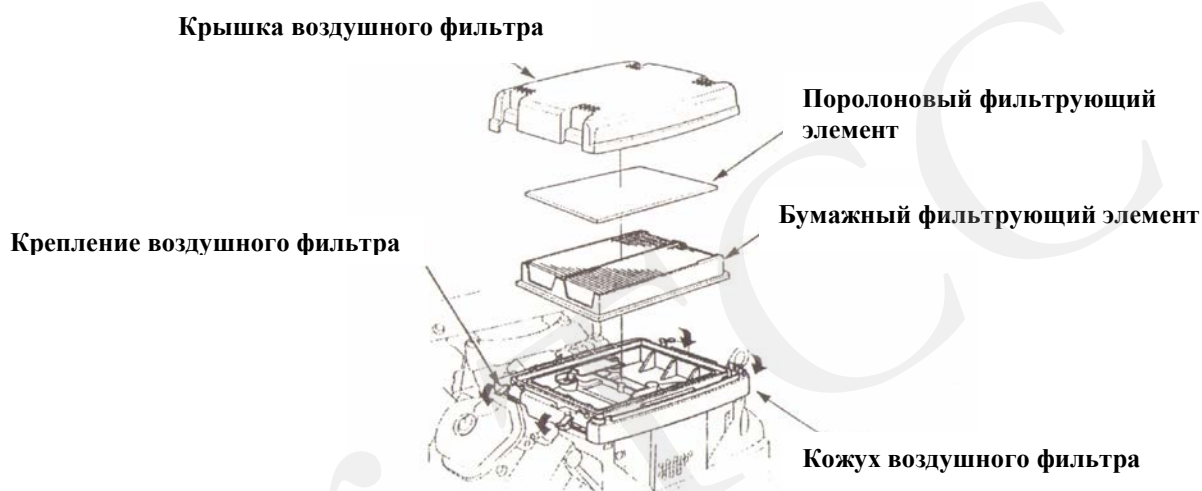

ПРЕДУПРЕЖДЕНИЕ: Не применяйте бензин или другие растворители для очистки фильтроэлемента воздушного фильтра.

1. Снимите крышку воздушного фильтра.
2. Извлеките поролоновый фильтрующий элемент и снимите бумажный фильтрующий элемент.
3. Очистите детали воздушного фильтра от загрязнений.

Поролоновый воздушный фильтр промойте в теплой мыльной воде. При очистке не используйте бензин или какие-либо растворители. Для очистки бумажного фильтрующего элемента похлопайте его рукой или продуйте воздухом. Не используйте при его очистке щетку, иначе грязь и пыль могут забиться в его волокно. Если фильтрующий элемент сильно загрязнен, замените его. Для очистки запыленных деталей воздушного фильтра используйте влажную тряпку. Избегайте попадания пыли в карбюратор.

4. ЗАПУСК БЕНЗОЭЛЕКТРОСТАНЦИИ

- 4.1. Перед запуском, убедитесь, что вся нагрузка отключена,
- 4.2. Установите топливный кран в положение "ON".
- 4.3. Отключите автомат защиты.
- 4.4. Установите ключ зажигания электростанции в положение "ON" (вкл.).
- 4.6. Для запуска холодной электростанции, установите дроссельную заслонку подсоса в положение "CLOSE" (закрыто).
- 4.8. Поверните ключ зажигания в положение «Старт»

ПРИМЕЧАНИЕ:

1. Для запуска горячей электростанции не закрывайте дроссельную заслонку подсоса.
2. Во избежание перегрева стартера не повторяйте попытки запуска более 5 раз подряд. Если электростанция не запускается, прекратите попытки и дайте ей постоять. Возобновите попытки запуска через 5 минут.

5. ОСТАНОВКА ДВИГАТЕЛЯ

1. Отключите автомат защиты в положение "OFF".
2. Поверните ключ зажигания в положение "OFF".
3. После того, как двигатель остановился, закройте топливный кран в положение "OFF".

ПРИМЕЧАНИЕ: Для экстренной остановки электростанции отключите зажигание.

6. ОБСЛУЖИВАНИЕ

Для определения необходимости выполнения работ по техническому обслуживанию электростанции вы можете пользоваться счетчиком моточасов на её панели управления.

6.1. График обслуживания

	Перед каждым запуском	После первых 20 часов работы или первого месяца работы	Через каждые 50 часов или каждые 3 месяца	Через каждые 100 часов или каждые 6 месяцев	Через каждые 300 часов или каждый год
Проверка уровня масла	проверить				
Замена масла		заменить		заменить	
Замена масляного фильтроэлемента		заменить		заменить	
Очистка / замена воздушного фильтроэлемента			очистить	заменить	
Замена топливного фильтра				заменить	
Очистка/регулировка/замена свечи зажигания				очистить отрегулировать зазор	заменить
Проверка/регулировка клапанных зазоров				проверка регулировка	
Очистка внешней поверхности цилиндра от загрязнений					очистить
Промывка топливного бака					Промывать каждые 3 года

6.2. Замена масла и масляного фильтроэлемента

Внимание ! Слив отработанного масла выполняйте, пока масло горячее, сразу после остановки двигателя, пока взвешенные в нем частицы не успели осесть. Будьте осторожны, не обожгитесь !

- Откройте крышку маслозаливной горловины, достаньте и протрите щуп масла.
- Выверните пробку сливного отверстия и слейте масло из картера двигателя.
- Масляный фильтроэлемент находится между масляным теплообменником и блоком цилиндров двигателя.



Протрите зону масляного фильтра от загрязнений. Открутите старый фильтроэлемент и утилизируйте его. Протрите контактную поверхность масляного фильтра, установите новый фильтроэлемент и затяните его от руки.



- Заверните пробку сливного отверстия.
- Залейте в двигатель масло, контролируя уровень масла щупом, до верхней отметки на щупе.

- Установите щуп, закройте крышку маслозаливной горловины.



Пробка сливного отверстия

Масло двигателя: 4-х тактное масло двигателя класса SE, SE из API классификации услуг или SAE10W-30 масло двигателя эквивалентное классу SG.

Рекомендуемое масло: SAE10W-30

- После замены масла и масляного фильтроэлемента запустите двигатель и проверьте отсутствие подтекания масла по сливной пробке картера и из-под масляного фильтроэлемента.

6.3. Свечи зажигания

- Снимите колпачок свечи зажигания.
- Выверните свечу при помощи свечного ключа.
- Очистите свечу зажигания от нагара
- Проверьте зазор между электродами свечи зажигания и отрегулируйте его (подогните внешний электрод), если это необходимо.
- Установите свечу зажигания и её колпачок в обратной последовательности.

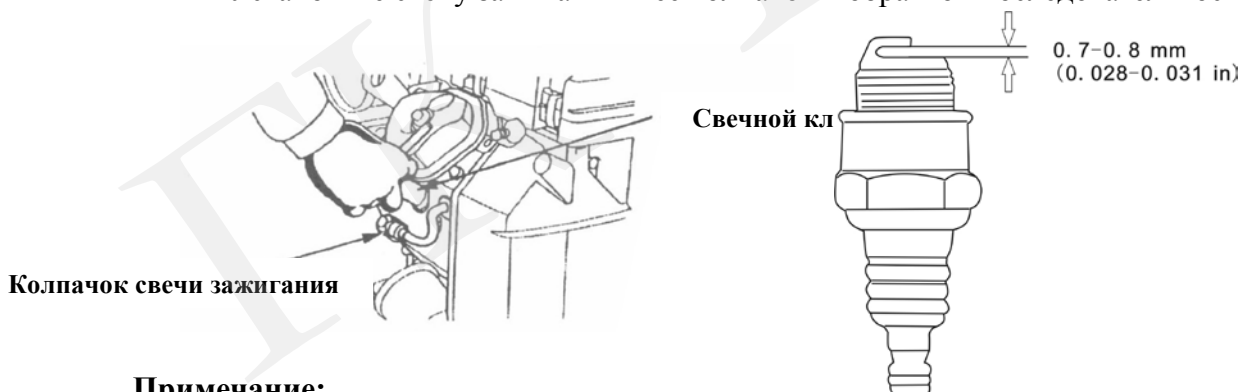

Примечание:

1. Свечи зажигания должны быть хорошо затянуты. Если затяжка свечи зажигания недостаточная, это может привести к перегреву и поломке электростанции.
2. Применяйте только указанные производителем модели свечей зажигания ZGR5A (NGK), J16CR-U (DENSO).

6.4. Замена топливного фильтра

Топливный фильтр защищает карбюратор от попадания грязи и воды. Заменяйте его согласно графику периодического обслуживания, или при необходимости, чаще.



6.5. Регулировка клапанных зазоров

Измерение и регулировка клапанных зазоров проводится при холодном состоянии двигателя.

Зазор впускного клапана $0,15 \pm 0,02\text{мм}$

Зазор выпускного клапана $0,20 \pm 0,02\text{мм}$

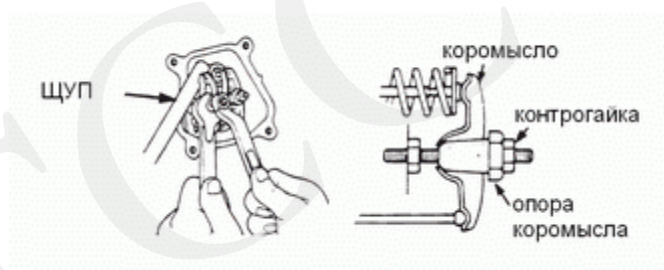

Примечание : Клапанный зазор правильный, если щуп может двигаться в зазоре между коромыслом и клапаном с легким сопротивлением.

Проверьте и, если необходимо, отрегулируйте клапанные зазоры следующим образом.

- Выкрутите свечи зажигания.
- Снимите крышки клапанов.
- Проверните двигатель и установите поршень в верхнюю мертвую точку такта сжатия. (Определить ее можно, если вставить в свечное отверстие длинную отвертку). Убедитесь, что коромысла обоих клапанов цилиндра подвижны в сторону клапанов. Если какое-либо коромысло «заневолено», проверните двигатель на 360° .
- Отрегулируйте клапанные зазоры этого цилиндра, для чего ослабьте контргайку регулировочного винта коромысла (рокера) нужного клапана, вставьте щуп между коромыслом и штоком клапана, регулировочным винтом коромысла подвести коромысло к щупу и затяните контргайку регулировочного винта. Щуп должен двигаться между коромыслом и штоком с легким сопротивлением.

Примечание: впускной клапан головки цилиндра расположен со стороны воздушного фильтра, а выпускной клапан – со стороны глушителя.

7. АККУМУЛЯТОР

При неиспользовании аккумулятора он самостоятельно разряжается на 0,5%-1,0% ёмкости каждый день и разрядка аккумулятора может достигать 30% в месяц. Поэтому аккумулятор необходимо обслуживать.

7.1. Зарядите аккумулятор в следующем порядке:

- Снимите прижимную планку аккумулятора
- Отсоедините отрицательную клемму от аккумулятора, затем отсоедините положительную клемму.
- Снимите аккумулятор
- Проверьте уровень электролита аккумулятора.
Если уровень электролита достиг нижней отметки, добавьте дистиллированную воду.



Предупреждение:

Аккумулятор содержит серную кислоту. При работе надевайте защитную одежду. В случае попадания серной кислоты на кожу или в глаза немедленно промойте водой и вызовите врача.

Водород, который выделяется при нормальной работе аккумулятора, взрывоопасен. Держите аккумулятор вдали от источников тепла, искр, открытого огня. При работе защищайте лицо защитной маской. Производить вышеуказанные операции допускается лишь обученный персонал.

- Ёмкость аккумулятора составляет 14Ач. Зарядный ток должен составлять 10 А. Ток может достигнуть 14А. Время заряда - 3-4 часа.
- После завершения зарядки проверьте уровень электролита. Добавьте дистиллированную воду при необходимости.
- Установите аккумулятор на двигатель
- Присоедините положительную и отрицательную клеммы.
- Установите прижимную планку аккумулятора.

8. ХРАНЕНИЕ

- Отсоедините топливный шланг от топливного фильтра, установите топливный кран в положение «ON», слейте топливо из топливного бака.
- Вывинтите пробку сливного отверстия карбюратора, слейте топливо из карбюратора.
- Открутите пробку сливного отверстия масла и слейте масло из картера двигателя.
- Закрутите пробку сливного отверстия, залейте масло до верхней отметки на щупе.
- Храните генератор в хорошо вентилируемом помещении, вдали от коррозионноактивных веществ, на чистой ровной поверхности.

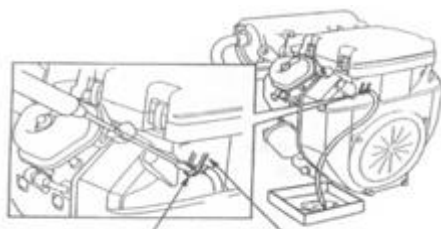

Сливная пробка карбюратора

9. ВЫЯВЛЕНИЕ И УСТРАНЕНИЕ НЕПОЛАДОК

9.1. Если двигатель не заводится, выполните следующие действия:

- Установите выключатель двигателя в положение ON.
- Откройте топливный бак и проверьте количество бензина в нем.
- Достаньте масляный щуп, проверьте уровень масла.
- Проверьте свечи зажигания, для чего поочередно выверните свечу, прислоните ее к металлической части двигателя, держа за высоковольтный колпачок, прокрутите двигатель стартером и убедитесь, что есть искра.
- Если причина того, что двигатель не запускается, так и не найдена, обратитесь в сервисный центр или к дилеру.

СХЕМА СОЕДИНЕНИЯ 3-ФАЗНОЙ БЕНЗОЭЛЕКТРОСТАНЦИИ TSS SGG 10000ЕНЗА

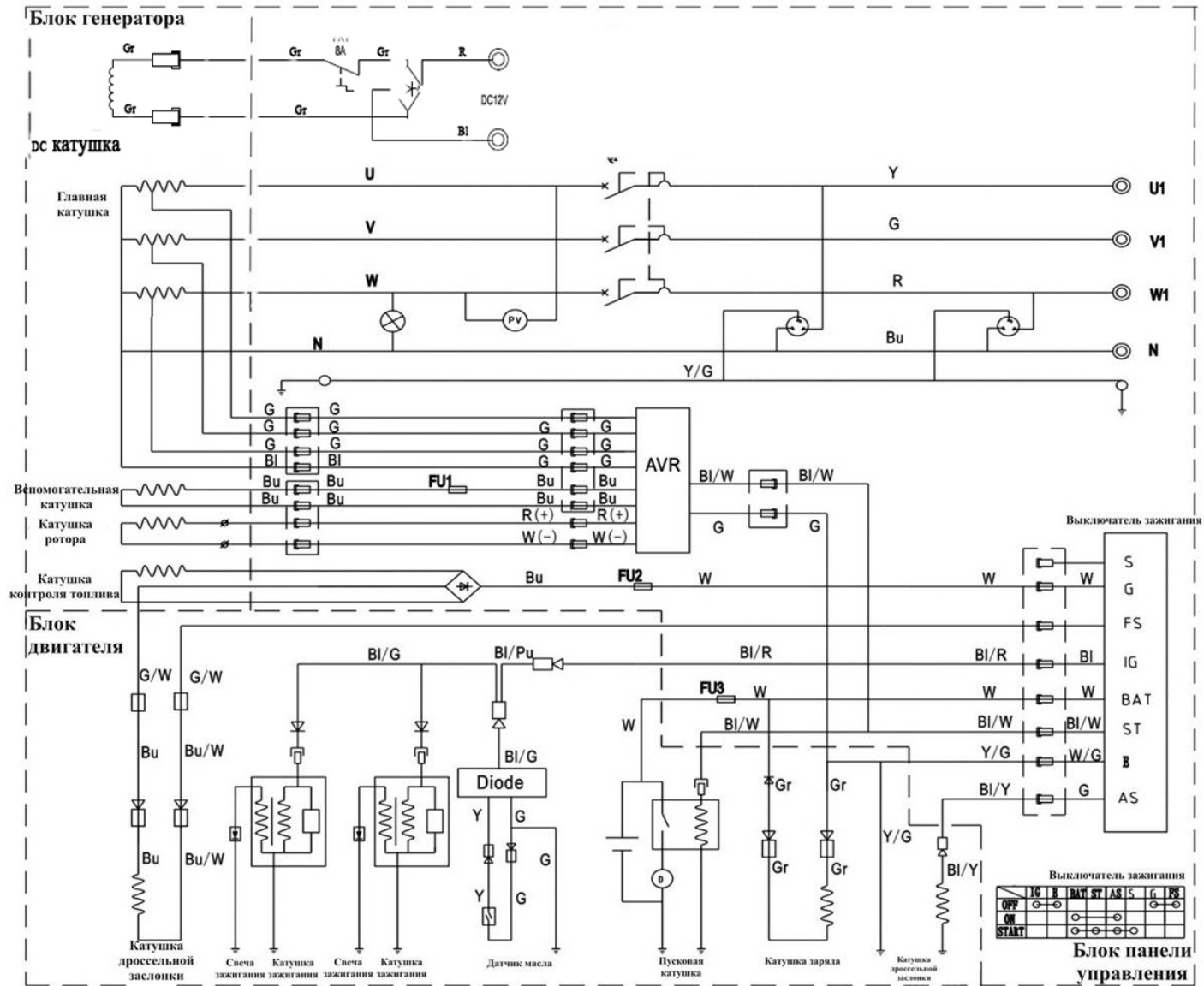

11. ТЕХНИЧЕСКИЕ ХАРАКТЕРИСТИКИ

МОДЕЛЬ		TSS SGG 10000ЕНА	TSS SGG 10000ЕНЗА
Двигатель	Модель двигателя	2V78F-2, 24 л.с.	
	Тип	4-х тактный, ОНУ, V-образный, двухцилиндровый, с воздушным охлаждением	
	Рабочий объем цилиндра	690 см ³	
	Мощность двигателя	13 кВт./3600 об./мин.	
	Система запуска	Электрическая	
	Ёмкость топливного бака	27,5 л	
	Расход топлива при полной нагрузке	6,5 л/ч	
	Продолжительность работы	4,2 ч	
	Ёмкость маслосистемы	1,4 л	
	Шумность	≤80 дБ (7 метров)	
Генератор	Номинальное переменное напряжение	220 В	220 В / 380 В
	Номинальная частота	50 Гц	
	Номинальная мощность	10,0 кВт	
	Максимальная мощность	11,0 кВт	
	Номинальный ток	41,6 А	18,0 А
	Количество фаз	1	3

12. СБОРКА

- Установите колеса

Сторона генератора

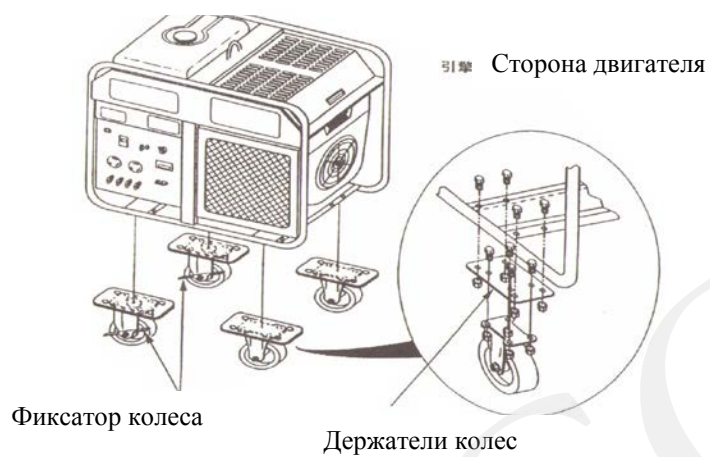

Примечание:

Перед работой убедитесь в надежности установки колес на электростанцию.

СВИДЕТЕЛЬСТВО О ПРИЕМКЕ

Бензоэлектростанция _____ заводской № _____ изготовлена и принята в соответствии **соответствует** действующим ТУ 3120-004-56748265-2009 и **признана годной** к эксплуатации. Сертификат соответствия № С-RU.АГ75.В.18854 выдан 14.02.2013 г.

Контролер ОТК

М.П.

(личная подпись)

(расшифровка подписи)

(год, месяц, число)

ИЗГОТОВИТЕЛЬ: ООО «Группа Компаний ТСС», Россия, Московская область, гор. Ивантеевка, ул. Санаторный проезд д.1 к. 4. Телефон: 8-800-250-41-44; (495) 258-00-20.

При наступлении гарантийного случая прием продукции и гарантийный ремонт производится в Сервисном центре.

Адрес Сервисного центра ГК ТСС

Московская область, г. Ивантеевка, Санаторный проезд д.1 корп. 9, ООО «ГК ТСС»

Телефоны: 8-800-250-41-44; (495) 258-00-20.

КАК ДОБРАТЬСЯ

На автомобиле

По Ярославскому шоссе примерно 15 км от МКАДа.

Если ехать со стороны Москвы, проезжаете развязку на Ивантеевку и Пушкино, и примерно через 1 км поворот направо, где будет указатель «Санаторий ЗЕЛЕНАЯ РОЩА». Проехать примерно 3,5 км по главной дороге до проходной ЦНИП СДМ (Полигон).

Электropоездом с Ярославского вокзала г. Москвы (м. Комсомольская)

На Ярославском вокзале необходимо сесть на электропоезд, следующий до Фрязино (не перепутать с Фрязево) и доехать до платформы Ивантеевка-2 (1 час в пути).

Далее автобусом №1 до остановки «Полигон» примерно 20 мин.

Автобусом от автовокзала ВВЦ г. Москвы (м. ВДНХ)

Автобус №316 по маршруту МОСКВА (ВВЦ) - ИВАНТЕЕВКА по Ярославскому шоссе. Остановка «Техникум» в г. Ивантеевка. Затем перейти на соседнюю остановку и на автобусе №1 доехать до остановки «Полигон» либо пешком до проходной ЦНИП СДМ (Полигон) примерно 30 мин.

Проход на территорию Полигона осуществляется по пропуску. Для получения пропуска необходимо иметь паспорт или иной документ, удостоверяющий личность.

Схема проезда по Ярославскому шоссе (автодорога "Холмогоры"):

